

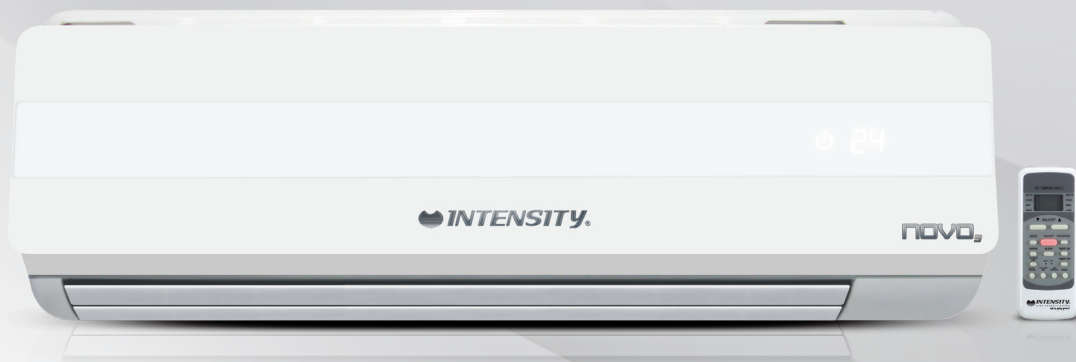

We're going green!



*HWNC12KC-1, HWNE12KC-1, HWNC12KF-1, HWNE12KF-1,
HWNC12KC-3, HWNE12KC-3, HWNC12KF-3, HWNE12KF-3,
HWNC18KC-3, HWNE18KC-3, HWNC18KF-3, HWNE18KF-3,
HWNC24KC-3, HWNE24KC-3, HWNC24KF-3, HWNE24KF-3*

Acondicionador de Aire Minisplit High Wall Novo 3

MANUAL DE USUARIO

CONTENIDO

CONCIENCIA ECOLÓGICA.

Conciencia Ecológica.....	2
---------------------------	---

PRECAUCIONES DE SEGURIDAD

Advertencia.....	3
Precauciones.....	4

INSTRUCCIONES DE OPERACIÓN

Nombre de las partes.....	5
Temperatura de operación.....	6
Manual de operación.....	6
Control de dirección del flujo de aire.....	7
Como trabaja el aire acondicionado.....	8

CUIDADO Y MANTENIMIENTO

Cuidado y mantenimiento.....	9
------------------------------	---

CONSEJOS OPERATIVOS

Consejos Operativos.....	11
--------------------------	----

CONSEJOS PARA SOLUCIÓN DE PROBLEMAS

Consejos para solución de problemas	13
---	----



PRECAUCIÓN

- Contacte un técnico de servicio autorizado para reparar o darle mantenimiento a esta unidad.
- Contacte a un contratista calificado para instalar esta unidad.
- Los niños pequeños deben ser supervisados para asegurar que no jueguen con el aire acondicionado.
- No se debe reemplazar el cordón de poder, el trabajo de reemplazo debe ser realizado solamente por personal autorizado.
- El trabajo de instalación debe ser realizado de acuerdo con los estándares nacionales de cableado y solo por personal autorizado.s

CONCIENCIA ECOLÓGICA

Cuando use este aire acondicionado en países de Europa, se debe seguir la siguiente información:

DESECHO: No deseche este producto como desperdicio municipal no clasificado. Es necesaria la recolección de forma separada de este tipo de desperdicios para ser tratados.

Esta prohibido desechar este electrodoméstico en el lugar del desecho doméstico regular. Para desecharlo existen varias posibilidades:

- A) El municipio ha establecido sistemas de recolección donde los desperdicios electrónicos pueden ser desechados libre de cargos al usuario.
- B) Cuando compre un Nuevo producto, el minorista debe tomar de vuelta el producto Viejo libre de cargos.
- C) La fábrica debe tomar el equipo Viejo para desecharlo sin cargos para el usuario.
- D) Como los productos viejos contienen recursos valiosos, pueden ser vendidos como chatarra.



El desecho de desperdicios en bosques y paisajes pone en riesgo nuestra salud cuando sustancias peligrosas gotean en la tierra/agua y encuentran su camino hacia la cadena alimenticia.

INTENSITY®
AIRE AC CIONADO





PRECAUCIONES DE SEGURIDAD



































Para prevenir lesiones al usuario u otras personas y daños a la propiedad, se deben seguir las siguientes instrucciones. La operación incorrecta debido a ignorar las instrucciones puede causar peligro o daño. La seriedad del mismo esta clasificada por los siguientes indicadores.

 ADVERTENCIA	El símbolo indica la posibilidad de lesiones serias o la muerte.
 PRECAUCION	El símbolo indica la posibilidad de lesiones o daños a la propiedad.

El significado de los símbolos usados en este manual se explica abajo.

	Nunca haga esto.
	Siempre haga esto.

 **ADVERTENCIA**

<p> Conecte le equipo correctamente.</p> <p> De otro modo puede causar un choque eléctrico o fuego debido a exceso de calor.</p> <p> No modifique el largo del cordón de poder ni comparta la toma con otro equipo.</p> <p> Puede causar choque eléctrico o fuego debido a generación de calor.</p> <p> Siempre asegúrese de que haya un buen aterrizaje.</p> <p> Un mal aterrizaje puede causar choque eléctrico.</p> <p> Desconecte el poder si sonidos extraños, olores o humo salen del equipo.</p> <p> Existe riesgo de choque eléctrico o fuego.</p> <p> Use el interruptor termomagnético y fusibles con la calificación correcta.</p> <p> Existe riesgo de fuego o choque eléctrico.</p> <p> Ventile el cuarto antes de usar el aire acondicionado si ha habido una fuga de gas de otro aparato.</p> <p> Puede causar explosión, fuego y quemaduras.</p>	<p> No opere o detenga la unidad cortando el suministro.</p> <p> Puede causar choque eléctrico o fuego debido a exceso de calor.</p> <p> No opere con las manos mojadas ni en un ambiente húmedo.</p> <p> Puede causar choque eléctrico.</p> <p> No permita que caiga agua dentro de las partes eléctricas.</p> <p> Puede causar fallos en la maquina o choque eléctrico.</p> <p> No beba agua drenada del aire acondicionado.</p> <p> Contiene contaminantes y puede en fermario.</p> <p> No instale la alimentación eléctrica.</p> <p> Puede causar fuego o choque eléctrico.</p>	<p> No dañe el cordón ni use uno sin especificar.</p> <p> Puede causar choque eléctrico o fuego.</p> <p> No dirija el flujo de aire a los ocupantes de la habitación solamente.</p> <p> Esto puede dañar su salud.</p> <p> Siempre instale un interruptor termomagnético.</p> <p> La no instalación puede causar choque eléctrico o fuego.</p> <p> No abra la unidad durante la operación.</p> <p> Puede causar choque eléctrico.</p> <p> No instale la alimentación eléctrica cerca de gases flamables, combustibles como gasolina benzina, disolventes, etc.</p> <p> Puede causar una explosión o fuego.</p> <p> No desensamble ni modifique esta unidad.</p> <p> Puede causar falla y choque eléctrico.</p>
--	---	--

PRECAUCIONES DE SEGURIDAD

⚠ PRECAUCION

⊘ Cuando el filtro de aire va a ser removido no toque las partes de metal de la unidad.

▪ Puede causar una lesión.

⊘ No limpie el aire acondicionado con agua.

▪ El agua puede entrar a la unidad y degradar la insulación. Puede causar choque eléctrico.

⌚ Ventile bien la habitación cuando lo use junto con una estufa, etc.

▪ Puede ocurrir una escasez de oxígeno.

⌚ Cuando la unidad va a ser limpiada desenchúfela y apague el disyuntor.

▪ No limpie la unidad cuando el poder esta encendido ya que puede causar fuego o choque eléctrico, puede causar una lesión

⊘ No coloque mascotas ni plantas donde estén expuestas al flujo de aire directo.

▪ Esto puede lesionar a la mascota o la planta.

⊘ No use para propósitos especiales.

No use este aire acondicionado para preservar dispositivos de precisión, comida, mascotas, plantas u objetos de arte. Esto puede causar el deterioro de la calidad etc

⌚ Detenga la operación y cierre la ventana si hay tormenta o huracán.

▪ La operación con las ventanas abiertas puede causar que se moje el interior y que se empapen los muebles

⊘ No coloque obstáculos alrededor de entradas de aire o dentro de salidas de aire.

▪ Puede causar una falla del aparato o accidentes.

⌚ Apague el interruptor termomagnético principal si no va a usar la unidad por mucho tiempo.

▪ Puede causar falla del producto o un fuego.

⊘ No use detergentes fuertes como cera y disolventes. Use una tela suave para limpiar.

▪ La apariencia puede ser deteriorada debido a cambio del color del producto o ralladuras de la superficie.

⌚ Asegúrese que el soporte de instalación de la unidad exterior no este dañado por sobre exposición.

▪ Si el soporte se daña, podría dañarse la unidad al caerse.

⌚ Siempre inserte los filtros con seguridad. Límpielos cada 2 semanas.

▪ La operación sin filtros puede causar falla.

⊘ No coloque objetos pesados sobre el cordón de poder. Tenga cuidado que el cordón no este comprimido.

▪ Hay peligro de fuego o choque eléctrico.

⌚ Desempaque e instale con precaución. Esquinas afiladas podrían provocar lesiones.

⌚ Si entra agua a la unidad, apáguela y desconecte la fuerza, contacte un servicio técnico clasificado.

INSTRUCCIONES DE OPERACIÓN

Nombre de las partes

Unidad de interior

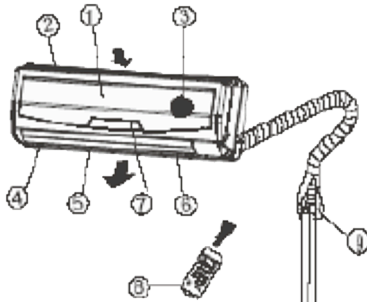

Unidad de exterior

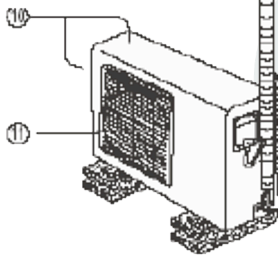

Unidad de Interior

1. Panel frontal
2. Entrada de aire
3. Filtro de aire
4. Salida de aire
5. Rejilla de flujo de aire horizontal
6. Respiradero vertical de flujo de aire
7. Display digital
8. Control remoto

Unidad de Exterior

9. Tubo de conexión, manguera de drenaje.
10. Entrada de aire (lateral y posterior)
11. Salida de aire

NOTA:

Todas las figuras de este manual son con el propósito de explicación. Su aire acondicionado puede ser ligeramente diferente. La forma se mantiene.

Luces Indicadoras en el Display Digital.

El panel de visualización en la unidad de interior debe lucir de la siguiente forma: Para modelos que solo enfrían (>21000Btu/h unidad), la luz indicadora 2 es SOLO ABANICO "FAN ONLY".

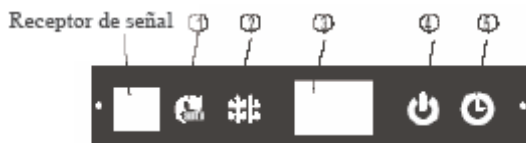

1 Indicador AUTO:

Este indicador se ilumina cuando el aire acondicionado esta en operación automática.

2 Indicador DEFROST (Descongelar)

(Solo para modelos de enfriamiento y calefacción):

Este indicador se ilumina cuando el aire acondicionado empieza a descongelarse automáticamente o cuando la función de aire tibio es activada en la operación de calefacción.

3 VISUALIZADOR DIGITAL:

Visualiza el ajuste de temperatura actual cuando el aire acondicionado esta operando.

4 Indicador de OPERACION:

El indicador parpadea una vez por Segundo cuando el aire acondicionado es encendido e ilumina cuando el aire acondicionado esta en operación.

5 Indicador TIMER (Reloj):

El indicador ilumina cuando el cronometro es ajustado a ON/OFF (Encendido/apagado)

INSTRUCCIONES DE OPERACIÓN

<<<NOTA: Este manual no incluye las Operaciones de Control Remoto, vea las <<Instrucciones del Control Remoto>> empacadas con la unidad para más detalles.

Temperatura de operación

Temperatura \ Modo	Operación de Enfriamiento	Operación de Calefacción	Operación de Secado
Temperatura de la habitación	≥17°C	≤30°C	>10°C
Temperatura de exterior	18°C ~ 43°C	-7°C ~ 24°C	11°C ~ 43°C
	(-15°C ~ 43°C: Para los modelos con sistemas de enfriamiento de baja temperatura.)		

PRECAUCION:

1. Si el aire acondicionado es usado fuera de las condiciones anteriores ciertas funciones de protección de seguridad podrían entrar en operación causando que la unidad funcione anormalmente.
2. Humedad relativa del cuarto menor de 80%. Si el aire acondicionado opera en humedad excesiva su superficie puede atraer condensación. Por favor ajuste la ventanilla de flujo de aire vertical a su ángulo máximo (vertical al suelo), y ajuste a modo abanico HIGH (ALTO).
3. El desempeño óptimo se alcanzara dentro de estas temperaturas operativas.

Operación manual

La operación manual puede ser usada temporalmente en caso que el control remoto sea deshabilitado o necesite mantenimiento.

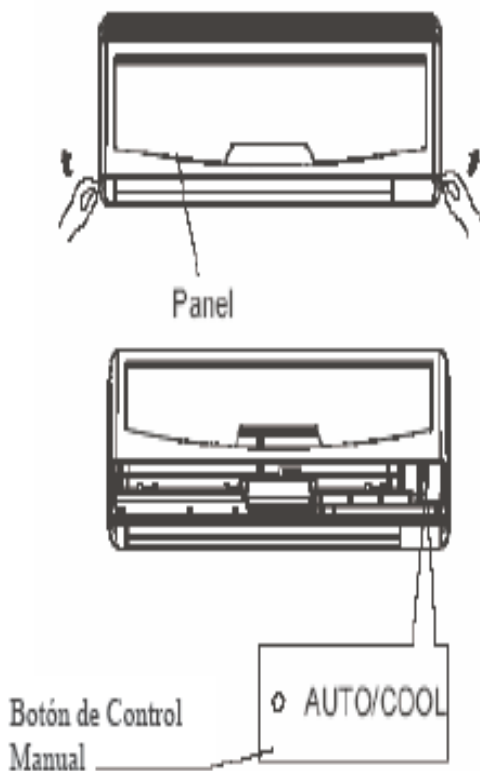

1 Abra y levante el panel frontal hasta un ángulo en el que permanezca fijo y oiga un clic.

2 Presione el botón hasta que el indicador AUTO se encienda, la unidad trabajara en modo AUTO forzado (la ajuste de Temperatura por defecto es de 24)

3 Cierre el panel firmemente devolviéndolo a su posición original.

PRECAUCION:

- Una vez presionado el botón manual, el modo de operación cambiara en el siguiente orden: AUTO, COOL (Frió), OFF (Apagado).
- Presione el botón manual hasta que la luz indicadora de PODER parpadee rápidamente (cinco veces por Segundo), la unidad esta operando en modo COOL (Frió) forzado. Esto es usado con motivos de prueba solamente.
- Para restaurar la operación del control remoto, use el control remoto directamente.

INSTRUCCIONES DE OPERACIÓN

Control de dirección del flujo de aire

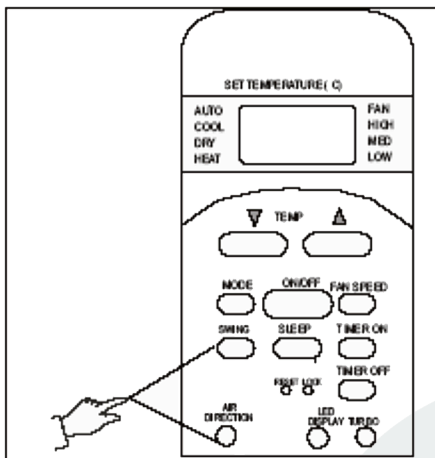

- Ajuste la dirección del flujo de aire apropiadamente, de otra forma, puede causar incomodidad o temperaturas desiguales en la habitación.
- Ajuste la ventanilla horizontal usando el control remoto.
- Ajuste las ventanillas verticales manualmente.

Para ajustar la dirección vertical del flujo de aire (Arriba-Abajo) Realice esta función mientras la unidad este operando. Mantenga presionado el botón AIR DIRECTION en el control remoto para mover las ventanillas a la dirección deseada. El reajuste del ángulo de la ventanilla horizontal es 6 por cada vez que presiona.

Para ajustar la dirección vertical del flujo de aire (Izq-Der) Ajuste la ventanilla horizontal usando la palanca en el lado izquierdo o derecho del brazo de la ventanilla horizontal. (Dependiendo del modelo). Tenga cuidado de que sus dedos no queden atrapados en el abanico, ventanilla horizontal, o de dañar las ventanillas verticales. Cuando el aire acondicionado este operando y la ventanilla horizontal este en una posición específica, mueva la palanca al extremo derecho o izquierdo de la salida de aire a la posición deseada.

Cambiarla dirección del flujo de aire automáticamente (Arr-Abajo)

Realice esta función mientras el aire acondicionado este en operación. Mantenga presionado el botón AIR DIRECTION sin soltarlo por más de 2 segundos o presione el botón SWING en el control remoto, la ventanilla horizontal se moverá hacia arriba y abajo automáticamente. Para detener esta función, presione el botón SWING nuevamente.

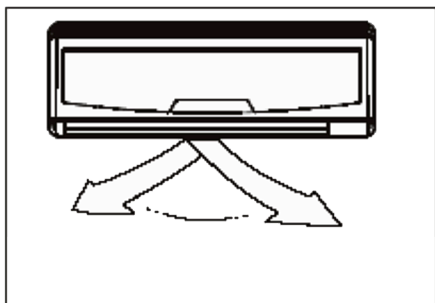
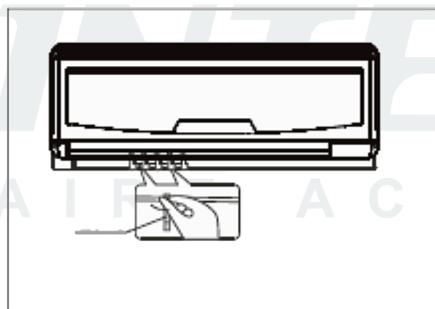
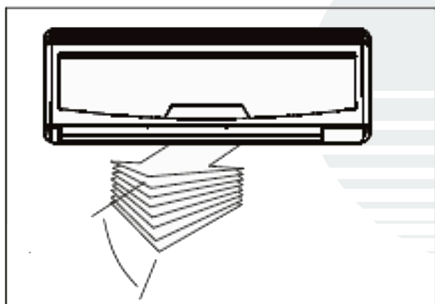

⚠ PRECAUCIÓN

- Los botones SWING y AIR DIRECTION se deshabilitan cuando el aire acondicionado no esta en operación. Incluyendo cuando el CRONOMETRO esta puesto).
- No opere el aire acondicionado por largos periodos de tiempo con el flujo de aire dirigido hacia abajo en los modos de enfriamiento o seco. De otra forma, puede haber condensación en la superficie horizontal de la ventanilla causando que la humedad caiga en el piso o muebles.
- No mueva la ventanilla horizontal manualmente. Siempre use los botones SWING o AIR DIRECTION. Si la mueve manualmente, puede tener una falla durante la operación. De presentarse la falla en la ventanilla, apague el aire acondicionado y luego reinicielo.
- Cuando el aire acondicionado es iniciado inmediatamente luego de apagarlo, la ventanilla horizontal podría no moverse por aproximadamente 10 segundos.
- El ángulo de apertura de la ventanilla horizontal no debe ser muy pequeño, el desempeño del ENFRIAMIENTO o CALEFACCION pueden ser comprometidos debido a un área de flujo de aire restringida.
- No opere la unidad con la ventanilla horizontal cerrada.
- Cuando el aire acondicionado es conectado a la fuerza (operación inicial) la ventanilla horizontal puede generar un sonido por 10 segundos, esto es normal en la operación.

INSTRUCCIONES DE OPERACIÓN

Como funciona el aire acondicionado

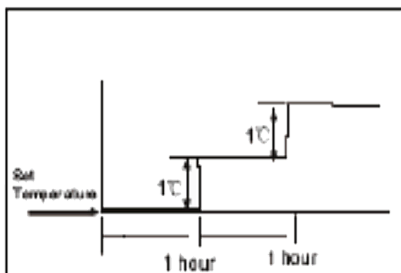

ENFRIAMIENTO

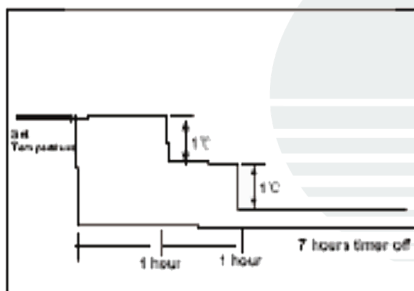

CALEFACCION

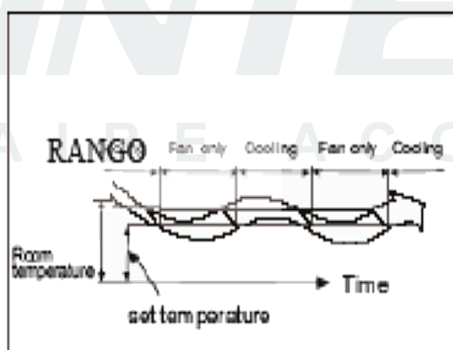

Operación AUTO

Cuando se ajusta el aire acondicionado en el modo AUTO, él automáticamente seleccionará enfriamiento, calefacción (solo en modelos enfriamiento/calefacción), o abanico dependiendo de la temperatura que se haya seleccionado y la temperatura de la habitación.

El aire acondicionado controlara la temperatura del cuarto automáticamente de acuerdo a la temperatura programada por usted. Si el modo AUTO no le es cómodo, puede seleccionar la temperatura manualmente.

Operación SLEEP (DORMIR)

Cuando presiona el botón SLEEP en el control remoto durante el enfriamiento, calefacción ú operación AUTO, el aire acondicionado aumentara (enfriamiento) o disminuirá (calefacción) en 1 por hora.

La temperatura ajustada se mantendrá por 2 horas. Y el aire acondicionado estará sin cronómetro por 7 horas.

La velocidad del abanico puede ser automáticamente controlada. Esta función puede deja la temperatura más cómoda y lo hará ahorrar más energía.

Operación DRYING (SECADO)

El modo seco automáticamente seleccionara el modo de operación deshumidificador basado en la diferencia entre la temperatura ajustada y la temperatura real de la habitación

La temperatura es regulada mientras se deshumidifica repitiendo el apagado y encendido de la operación de enfriamiento o abanico solamente. El indicador de la velocidad del abanico mostrara AUTO y será usada una velocidad baja.

Operación óptima

Para lograr un desempeño óptimo, por favor tomar en cuenta lo siguiente:

- Ajuste la dirección del flujo de aire correctamente para que no este dirigido a las personas.
- Ajuste la temperatura para lograr el mayor nivel de confort. No ajuste la unidad a niveles de temperatura excesivos.

- Cierre puertas y ventanas en los modos COOL (Frió) o HEAT (Calor), o el desempeño se vera reducido.
- Use el botón TIMER ON en el control remoto para seleccionar la hora a la cual desea poner a funcionar su aire acondicionado.
- No coloque ningún objeto cerca de la entrada o salida de aire, ya que la eficiencia del aire acondicionado puede ser reducida y el aire acondicionado dejar de funcionar.
- Limpie el filtro de aire periódicamente, de otro modo el desempeño del enfriamiento o calefacción se vera reducido.
- No operar la unidad con las ventanillas horizontales cerradas.

CUIDADO Y MANTENIMIENTO

Cuidado y mantenimiento

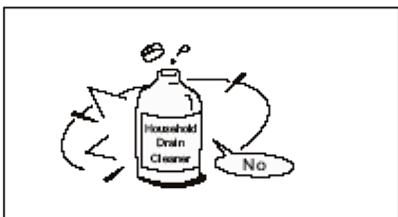

Limpiando la rejilla, cubierta y control remoto

Apague el sistema antes de limpiar. Para limpiar, moje una tela seca, suave. No use blanqueador ni abrasivos.

Nota: La fuente de poder debe estar desconectada antes de limpiar el interior.

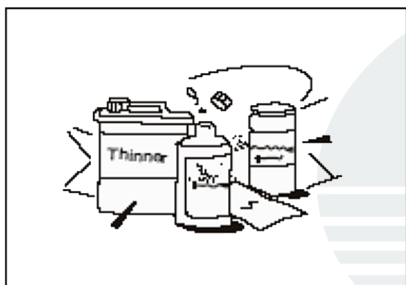

PRECAUCION

Una tela húmeda con agua fría puede ser usada en la unidad de interior si esta muy sucia. Luego límpiela con una tela seca.

No use telas tratadas químicamente o trapos para limpiar la unidad.

No use benzina, disolventes, ni polvo de encerar, o solventes similares para limpiar. Estos pueden causar que la superficie plástica se agriete o se raye.

Nunca use agua a más de 40° C para limpiar el panel frontal, puede causar deformación o decoloración.

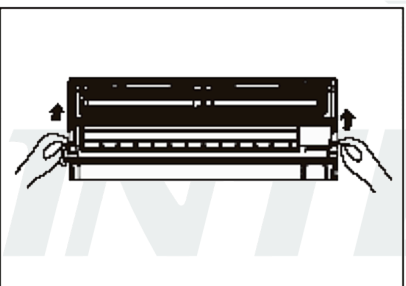

Limpiando el filtro de aire

Un filtro de aire tapado reduce la eficiencia del enfriamiento de esta unidad. Por favor limpie el filtro cada 2 semanas.

1. Levante el panel de la unidad de interior hasta un Angulo en el que se detenga con un sonido de clic.

2. Tome el asa del filtro de aire y levántelo suavemente para sacarlo del sostenedor del filtro, luego hálelo hacia abajo.

3. Remueva el FILTRO DE AIRE de la unidad de interior.

- Limpie el FILTRO DE AIRE cada 2 semanas.
- Limpie el FILTRO DE AIRE con una aspiradora o agua, luego séquelo en un lugar fresco.

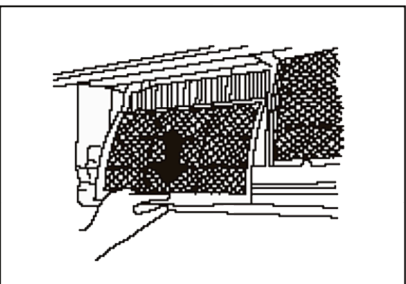
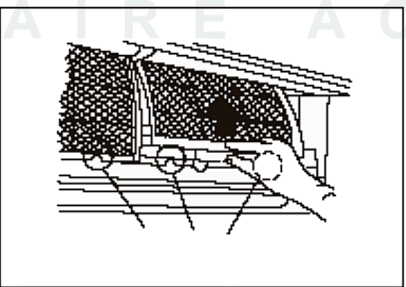

CUIDADO Y MANTENIMIENTO

4. Remueva el filtro refrescante de aire de su marco soporte.
(La instalación y remoción del filtro refrescante de aire es diferente dependiendo del modelo, vea la figura marcada 1 y 2 a la izquierda).

- Limpie el filtro refrescante de aire al menos 1 vez al mes y replácelo cada 4-5 meses.
- Límpielo con una aspiradora, luego séquelo en un lugar fresco.

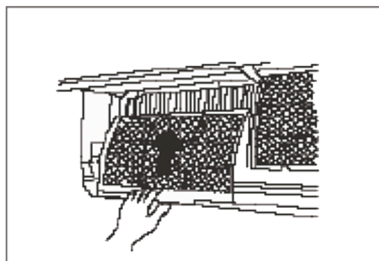
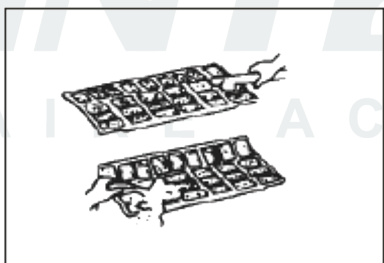
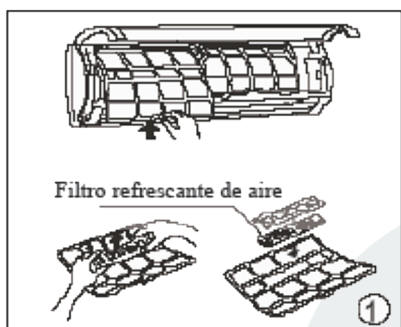

5. Instale el filtro refrescante de aire en su posición original.

6. Inserte la porción superior del filtro de aire de vuelta en la unidad teniendo cuidado que las esquinas izquierda y derecha se alineen correctamente y coloque el filtro en posición.

Mantenimiento

Si planea apagar la unidad por mucho tiempo, haga lo siguiente:

- (1) Opere el abanico por medio día para secar el interior de la unidad.
- (2) Apague el aire acondicionado y desconéctelo. Remueva las baterías del control remoto
- (3) La unidad de exterior requiere mantenimiento periódico y limpieza. No intente hacer esto usted mismo. Contacte a su distribuidor a centro de servicio.

Verifique antes de la operación

- Verifique que el alambrado no este roto o desconectado.
- Verifique que el filtro de aire este instalado.
- Verifique si la salida y entrada de aire esta bloqueada luego de que el aire acondicionado no ha sido usado por mucho tiempo.

 CUIDADO

- No toque las partes de metal de la unidad cuando remueva el filtro. Puede lastimarse al manejar las esquinas de metal afiladas.
- No use agua para limpiar dentro del aire acondicionado. La exposición al agua puede destruir la insulación, provocando un posible choque eléctrico.
- Cuando limpie la unidad, primero asegúrese que el interruptor termomagnético estén apagados.

CONSEJOS PARA LA OPERACIÓN

Los siguientes eventos pueden ocurrir durante la operación regular.

1. Protección del aire acondicionado

Protección del compresor

El compresor no puede reiniciarse por tres minutos luego de que se apaga.

Aire Anti-frió (Solo en modelos con enfriamiento y calefacción)

La unidad está diseñada para no soplar aire frío durante el modo "HEAT" (CALOR), cuando el intercambiador de calor de interiores está en una de las tres situaciones siguientes y la temperatura programada no ha sido alcanzada.

A) Cuando la calefacción apenas ha empezado.

B) Descongelado.

C) Calentar bajas temperaturas.

El abanico interior y exterior deja de trabajar durante el descongelamiento. (Solo en modelos con enfriamiento y calefacción)

Descongelamiento (Solo en modelos con enfriamiento y calefacción)

Se puede generar escarcha en la unidad de exteriores durante el ciclo de calefacción cuando la temperatura del exterior es baja y la humedad es alta, resultando en una eficiencia calorífica menor del aire acondicionado.

Durante esta condición el aire acondicionado para la operación de calefacción y comenzará el descongelamiento automáticamente.

El tiempo de descongelamiento puede variar de 4 a 10 minutos de acuerdo a la temperatura del exterior o a la cantidad de escarcha que se ha acumulado en la unidad exterior.

2. Una niebla blanca saliendo de la unidad interior

Una niebla blanca puede ser generada debido a una gran diferencia de temperatura entre la entrada y la salida de aire en el modo "COOL" en un ambiente interior con alta humedad relativa.

Una niebla blanca puede generarse debido a la humedad producida por el proceso de descongelamiento cuando el aire acondicionado se reinicia en el modo de operación "HEAT" luego del descongelamiento.

3. Ruido bajo del aire acondicionado

Puede que escuche el sonido bajo de un siseo cuando el compresor está funcionando o acaba de dejar de funcionar. Este es el sonido del refrigerante fluyendo o deteniéndose.

También puede escuchar un chirrido bajo cuando el compresor está funcionando o acaba de dejar de funcionar. Esto es causado por la expansión al calor y la compresión al frío de las partes plásticas de la unidad cuando la temperatura cambia.

Un sonido puede escucharse cuando las ventanillas vuelven a su posición original la primera vez que el aire acondicionado es encendido.

4. Sale polvo de la unidad de interior

Esto es una condición normal cuando el aire acondicionado no ha sido usado por un largo tiempo o si va a ser usado por primera vez.

5. Un olor peculiar sale de la unidad de interior

Esto es causado por la unidad de interior al permear olores de material de construcción, muebles, o humo.

6. El aire acondicionado cambia a modo solo ABANICO desde los modos FRIO o CALOR (Modelos con enfriamiento y calefacción solamente).

Cuando la temperatura interior alcanza el ajuste de temperatura en el aire acondicionado, el compresor se detendrá automáticamente, y el aire acondicionado cambiará a modo solo ABANICO. El compresor iniciará nuevamente cuando la temperatura interior suba en modo FRIO o caiga en modo CALOR (Modelos con enfriamiento y calefacción solamente) del punto ajustado.

CONSEJOS PARA LA OPERACIÓN

7. Se puede generar goteo de agua en la superficie de la unidad de interior cuando se enfría en una alta humedad relativa (humedad relativa mayor a 80%). Ajuste la ventanilla horizontal a la posición con mayor salida de aire y seleccione velocidad de abanico HIGH (ALTA).

8. Modo Calefacción (Para modelos enfriantes y calefactores solamente)

El aire acondicionado trae calor de la unidad de exterior y la libera a través de la operación calefactora de la unidad de interior. Cuando cae la temperatura del exterior, el calor traído dentro por el aire acondicionado decrece. Al mismo tiempo la carga de calor del aire acondicionado se incrementa debido a la gran diferencia entre las temperaturas exterior e interior. Si el aire acondicionado no puede lograr una temperatura confortable para usted, le recomendamos que utilice un dispositivo generador de calor suplementario.

9. Función Reinicio-Automático

Una falla de corriente durante la operación detendría la unidad completamente.

Para la unidad sin la función de Reinicio-Automático cuando la corriente es restaurada, el indicador OPERACIÓN comienza a parpadear. Para reiniciar la operación, presione el botón ON/OFF (encendido/apagado) en el control remoto. Para la unidad con la función Reinicio-Automático, cuando el poder sea restaurado, la unidad reinicia automáticamente con todos los ajustes previos guardados por la función de memoria.

10. Los relámpagos o los teléfonos inalámbricos de los autos que operen cerca pueden causar que la unidad funcione mal.

Desconecte la unidad y luego vuélvala a conectar. Presione el botón ON/OFF (encendido/apagado) del control remoto para reanudar la operación.

INTENSITY®
AIRE ACONDICIONADO

CONSEJOS PARA LA SOLUCION DE PROBLEMAS

Consejos para la solución de problemas

Detenga el aire acondicionado inmediatamente si una de las siguientes fallas ocurre. Desconecte la corriente y contacte su centro de servicio más cercano.	
Problema	El indicador OPERACION u otros indicadores parpadean rápidamente (5 veces por segundo) y el parpadeo no cesa desconectando el equipo y volviéndolo a conectar.
	El fusible se vuela constantemente ó el breaker (interruptor termomagnético) baja frecuentemente.
	Otros objetos o agua penetraron el aire acondicionado.
	El control remoto no funciona o funciona anormalmente.
Otras situaciones anormales.	

Malfuncionamiento	Causa	¿Que debo hacer?
La unidad no enciende	Corte del suministro eléctrico.	Espere a que restauren el suministro.
	La unidad fue desconectada.	Verifique que el enchufe este bien colocado.
	Se voló un fusible.	Reemplace el fusible.
	La batería del control remoto esta gastada.	Reemplace la batería.
	El hora fijada en el cronometro es incorrecta.	Espere o cancele los ajustes del cronometro.
La unidad no enfría o calienta bien la habitación (modelos enfriadores y calentadores solamente) mientras el aire fluye desde el aire acondicionado	El ajuste de temperatura es inapropiado.	Ajuste la temperatura correctamente. Para el método detallado por favor referirse a la sección "Usando el control remoto".
	El filtro de aire esta bloqueado.	Limpie el filtro de aire.
	Puertas o ventanas están abiertas.	Cierre puertas y ventanas.
	La entrada o salida de aire de la unidad interior o exterior están bloqueadas.	Despeje las obstrucciones, luego reencienda la unidad.
	La protección del compresor de 3 minutos se activó.	Espere.
Si el problema no ha sido corregido por favor contacte al distribuidor local o al centro de servicio al cliente más cercano. Asegúrese de informarles acerca del malfuncionamiento detalladamente y del modelo de su unidad.		

Notas: No intente reparar la unidad por usted mismo. Siempre consulte un proveedor de servicio autorizado.