

✓ Minisplit High Wall R-410A / 3 TR.

220V-1F-60HZ - Solo Frío - Heat Pump



Características del Equipo:

Modo de Operación: Enfriamiento / Calefacción / Ventilación / Secado
Refrigerante R-410A

Capacidades:

IMSF36KF-3 3 TR. 220V

Condensadora MSFC36KF-3 ✓ Solo Frío
Evaporadora MSFE36KF-3

IMSF36KC-3 3 TR. 220V

Condensadora MSFC36KC-3 ✓ Frío - Calor
Evaporadora MSFE36KC-3



*Imágenes con fines ilustrativos.

Características Técnicas:



Modelo	Capacidad	Capacidad Btu/h		Eléctrico	Poder de Entrada (W)		Corriente de Operación (A)		Refrigerante	Líquido	Gas
		Enfriamiento	Calefacción		Enfriamiento/Calefacción	Enfriamiento/Calefacción					
IMSF36KF-3	3.0 T.R.	36,000	-----	220V, 1F, 60 Hz	3,700/ -----	16.8 / ----	R-410a	3/8"Ø	3/4"Ø		
IMSF36KC-3	3.0 T.R.	36,000	36,000	220V, 1F, 60 Hz	3,700/ 3,400	16.8/ 15.0	R-410a	3/8"Ø	3/4"Ø		



Modelo	Evaporadora				Condensadora				Volumen de Aire M3/H	Nivel de Ruido dB(A)	
	Dimensiones en cm			Peso kg	Dimensiones en cm			Peso kg		Evaporadora	Condensadora
	Largo	Fondo	Alto		Largo	Fondo	Alto				
IMSF36KF-3	126	27	37	21.1	103	45	80	76.1	1420/1230/990	51/46/40	76.1
IMSF36KC-3	126	27	37	24.0	103	45	80	80	1600/1350/1200	53/39/	80

Dimensiones de servicio para instalación de Equipos (cms):

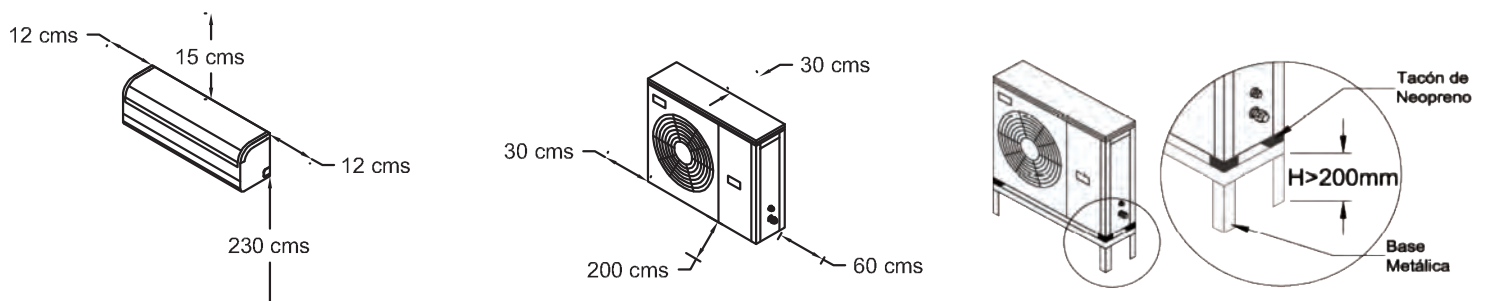



Detalle de Tubería:

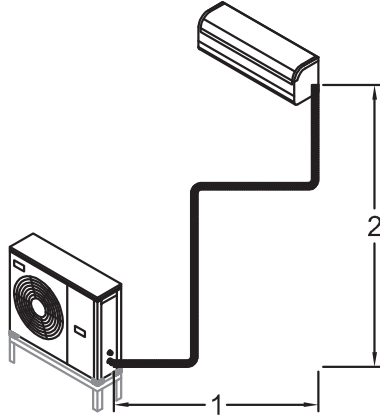

Instalación de Evaporadora arriba y Condensadora abajo, no se requiere trampa de Aceite.

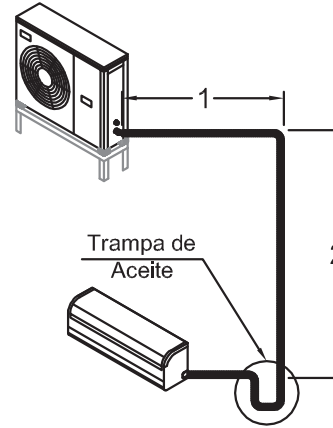

Instalación de Condensadora arriba y Evaporadora abajo, se requiere trampa de Aceite.

Longitud y Carga de refrigerante:

LONGITUD Y ELEVACION DE TUBERIAS PARA MINISPLIT INVERTER WIFI R-410A.

Capacidad	Diametro de tubería		Distancia máxima m	Elevación máxima m	Largo estándar kit m	Largo mínimo m
	Líquido	Gas				
3TR Solo Frío	3/8	3/4	20	10	3	2
3TR Frío Calor	3/8	3/4	20	10	3	2

Una trampa de aceite debe ser instalada cada 7 metros.

CARGA DE REFRIGERANTE CONTENIDA Y ADICIONAL.

Capacidad	Carga de refrigerante de fábrica	Distancia con la carga de refrigerante	Carga de refrigerante por cada metro adicional instalado
3TR Solo Frío	2500 gr	5mts.	40
3TR Frío Calor	3250 gr	5mts.	40

Diagrama de Comunicación Minisplit R-410A / 3TR.

3T.R. FRIO CALOR
220V-1F-60HZ

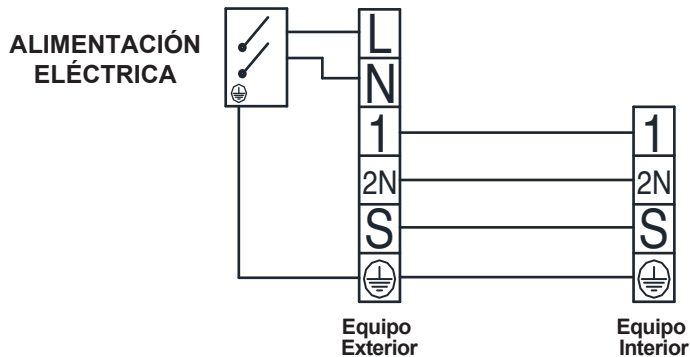

3T.R. SOLO FRIO
220V-1F-60HZ

